



Lager & Archiv

2. UNTERGESCHOSS

total ca. 2330m²

- **Fläche U2.1** per sofort
ca. 800m² / RH: 6.4 m
- **Teilflächen** ab ca. 10 m² per sofort

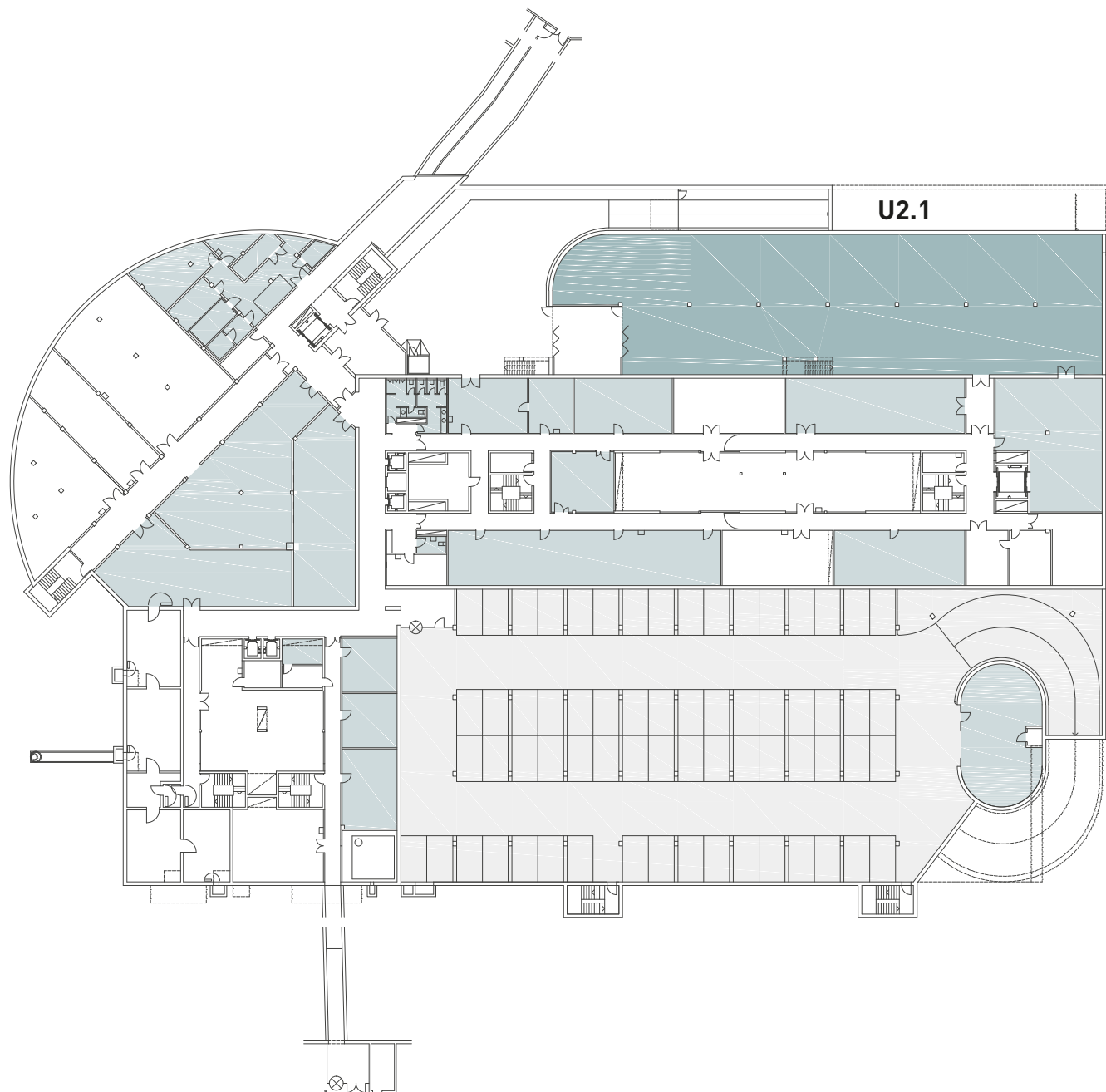
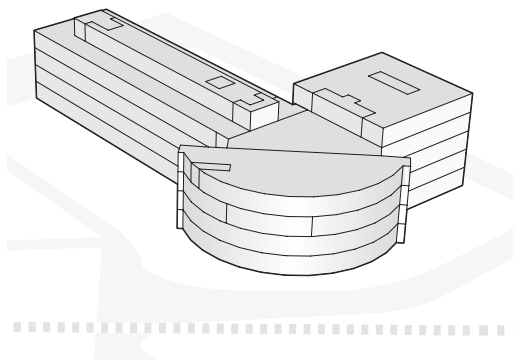

CBRE Switzerland | Bärengasse 29, 8001 Zürich

T +41 44 226 30 00 | info@sood52.ch

Änderungen und Abweichungen gegenüber den publizierten Angaben sowie dem Baubeschrieb bleiben ausdrücklich vorbehalten. Keine Haftung.